

目 录

1. 引言.....	1
2. 注意事项.....	1
3. 产品介绍.....	1
3-1 产品规格及产品特性.....	1
3-2 前面板.....	2
3-3 后面板.....	2
3-4 电源.....	3
4 安装说明.....	3
4-1 传感器的连接.....	3
4-2 显示器与固定安装说明.....	3
4-3 前、后盖防水锁螺丝顺序说明.....	4
4-4 台秤组装图.....	4
4-5 台秤组装说明.....	5
5. 设定说明及参数描述.....	6
5-1 最大秤量及感量设定说明.....	6
5-2 功能设定.....	6
6. 单点校正及多点校正.....	9
7. 操作说明.....	10
7-1 称重.....	10
7-2 扣重&预先扣重.....	10
7-3 检重.....	10
7-4 简易计数.....	11
7-5 秤对打印初始化（选配的功能）.....	12
8. 计算机对称的控制命令（选配）.....	12
9. 错误信息提示和故障排除.....	12

1. 引言

感谢您购买 **JWI-4CSB** 称重显示器。为帮助您正确使用该产品，请仔细阅读使用说明书。

2. 注意事项

- ◎ 请将显示器置于稳定、平坦的安装使用地点。
- ◎ 连接电源之前请先检查电源功率和插座类型是否匹配。详见 **3-4** 电源。
- ◎ 整称 2 个月以上关机未使用，请将蓄电池充满电后再使用。
- ◎ 蓄电池充满电后请及时断开充电电源。
- ◎ 对蓄电池进行充电时，当充电指示灯长时间指示红灯时，请及时检修称子或者更新新的蓄电池，以免造成称子损坏。
- ◎ 避免在强风、震动、强电磁波的环境下使用。
- ◎ 避免将显示器置于温度变化过大的场所使用（适合使用温度范围：**0℃~40℃**）
- ◎ 显示器清洗前先切断电源，再用湿布擦洗显示器。
- ◎ 严禁把显示器浸泡在水或者其它液体之中。
- ◎ 如需服务请联系授权经销商。

3. 产品介绍

3-1 产品规格及产品特性

产品规格

机型	JWI-4CSB
非线性度	全秤量的 0.007%（确保 15000 精度）
A/D 转换方式	Δ - Σ
A/D 内部分辨率	70 万
A/D 转换输出周期	每秒约 10 次
外部显示精度	15000
LCD 显示窗口位数	6
电源规格	DC9V/400mA；可充式电池 6V/2.8A
认证类型	CE

产品特性

- 操作简单，具有预先扣重、手动扣重、检重、简易计数、切换净毛重、暂留等功能。
- 使用 LCD 显示器，字幕清晰容易读取。
- 标准精度 1/15000
- 本显示头可搭配不同尺寸秤台使用。
- 软件滤波设计，称重反应速度可依据使用环境不同做调整。
- 不锈钢防水表头

3-2 面板按键说明



电池电量低指示符号

-0- 归零指示符号，归零范围在最大称量的 2%以内



稳定指示符号

扣重 扣重后，扣重指示灯亮起。

kg, t, lb, 斤, pcs 计量单位指示符号

HI 当称重物品的重量大于上限值且大于等于 20 个感量， HI 指示灯亮起。

LO 当称重物品的重量小于下限值且大于等于 20 个感量， LO 指示灯亮起。

OK 当称重物品的重量介于上限和下限之间（包括上下限值）且大于等于 20 个感量， OK 指示灯亮起。



符号表示表头正在充电中。

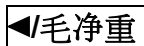

1.切换净毛重 2.长按进入取样数选择 3.使光标向左移动



1.设置数值时使数字+1 2.打印方式设定为手动时可打印 3.长按进入检重上限值设定

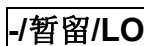

1.设置数值时使数字-1 2.将显示值暂留在窗口上，可选择 4 种暂留模式。
3.长按进入检重下限值设定

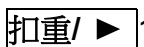

1.手动扣重 2.长按进入预扣重 3.使光标向右移动

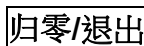

1.重置零点 2.短按保存退出 3.长按不保存并退出设置

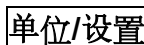

1.切换单位 2.长按进入参数设定

3-3 后面板

1. 电源插槽
2. RS232 端口
3. 传感器插槽
4. relay

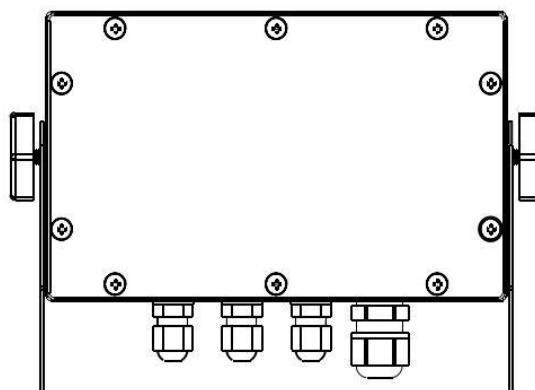

3-4 电源

1) DC9V/400mA；可充式电池 6V/2.8A

电源消耗功率

开启背光：大约可用 100 小时，消耗功率为 150mW

关闭背光：大约可用 200 小时，消耗功率为 80mW

低电池提醒

当 “” 指示灯亮起时，表示电池电量即将耗尽。连接电源充电，充电指示灯呈红色。当电池充满时充电指示灯变成绿色（大约需要 8 个小时），请尽快切断电源。

4 安装说明

4-1 传感器的连接

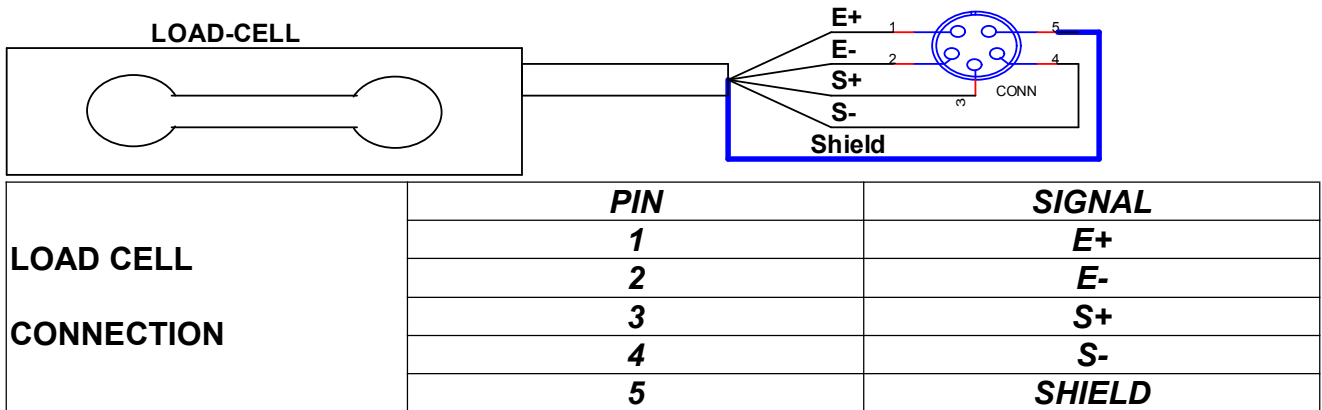

4-2 显示器与固定安装说明

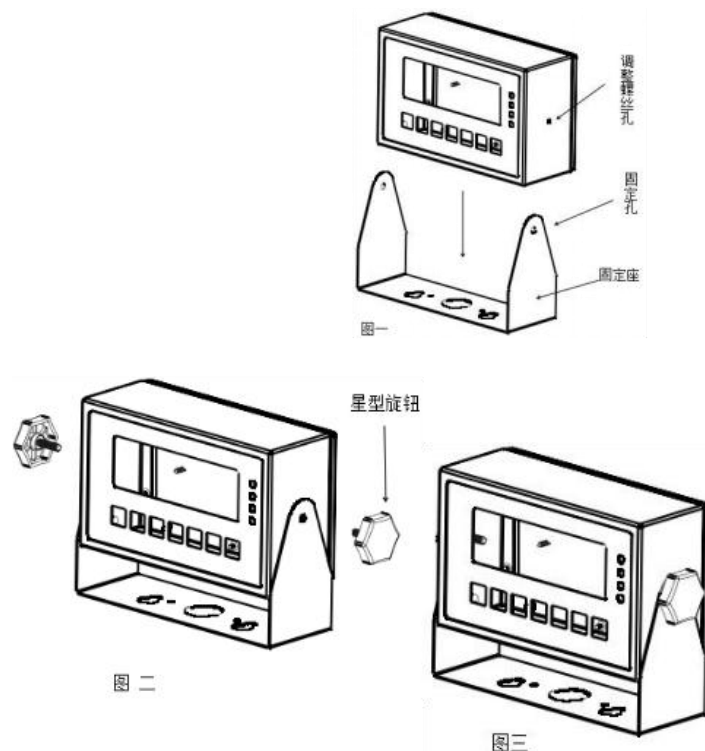

1. 将显示器放入固定座，调整螺丝孔与固定孔对齐，旋入星型旋钮。
2. 将显示器调整至您最佳操作角度，再旋紧星型旋钮既可，如图三。

4-3 前、后盖防水锁螺丝顺序说明

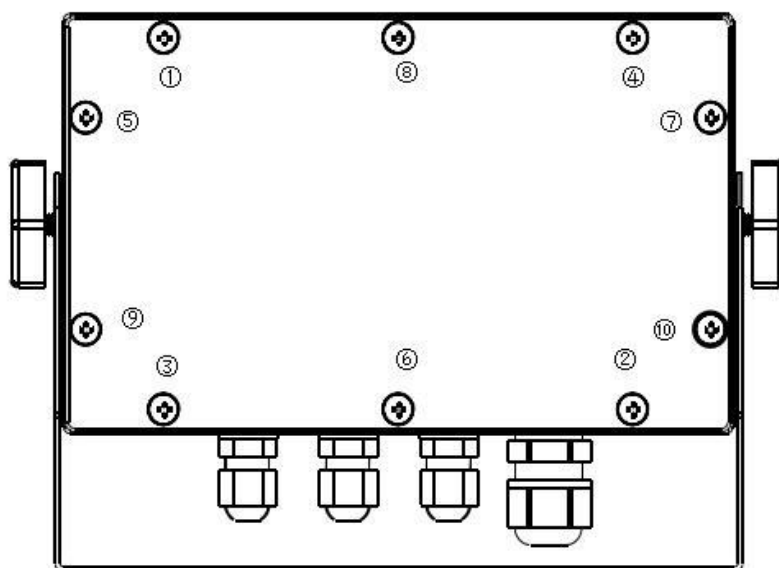

1. 如上图所示，为锁螺丝顺序。
2. 锁螺丝的最佳扭力为 5 ~ 7 kgf. cm。

4-4 台秤组装图

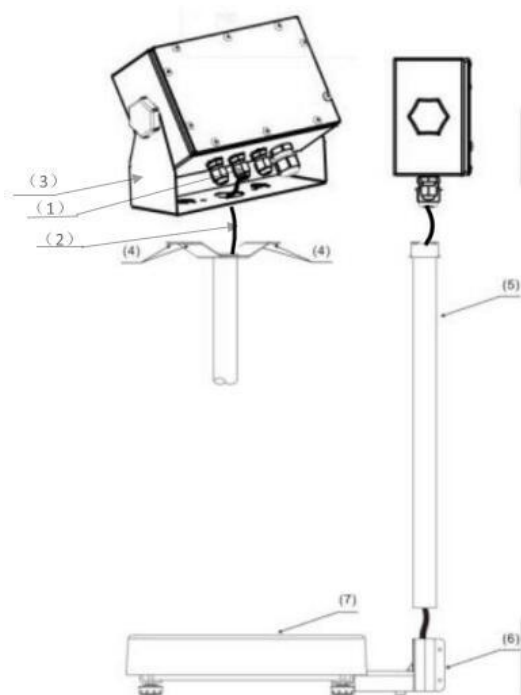

1	Load Cell 连接公座
2	Load Cell 连接母座
3	显示器固定座
4	立杆与显示器固定片
5	立杆
6	立杆座
7	结构

4-5 台秤组装说明

1. 将结构与 JWI-4CSB 之所有配件取出。
2. 将结构之 Load Cell 线穿越 (6) 立杆座，再穿越 (5) 立杆由 (4) 固定片之中心圆孔穿出。
3. 将 (5) 立杆插入 (6) 立杆座内并将固定螺丝锁紧。
4. 将穿出 (4) 固定片之 Load Cell 线穿过 (3) 显示器固定座，将 (3) 显示器固定座放上 (4) 固定片，并以螺丝将 (3)、(4) 锁紧固定。
5. 将 (2) 连接母座接上 (1) 连接公座并锁紧，即完成组装。

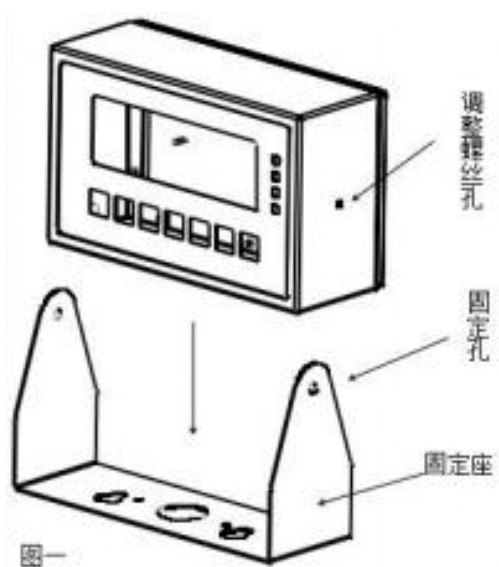

星型旋钮

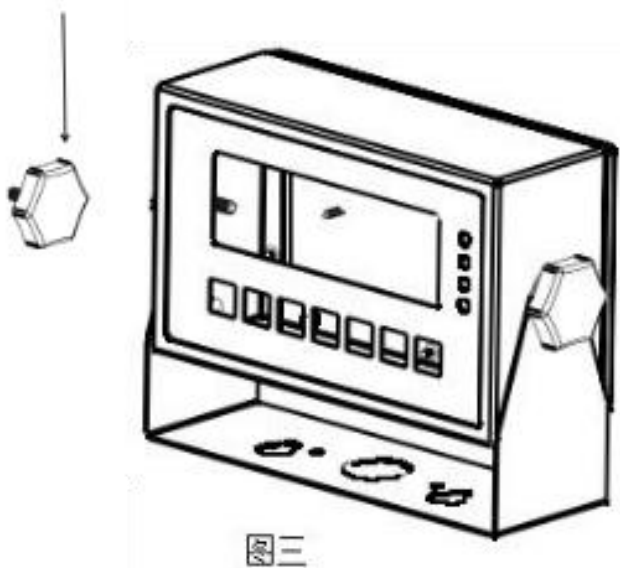

5. 设定说明及参数描述

5-1 最大秤量及感量设定说明

1. 按住[扣重/▶]键和[归零/退出]键开机，进入称量设定，窗口显示“150.00 kg”。
2. 方式一：按[+/列印/HI]或[-/暂留/LO]键选择常见称量，按[◀/毛净重]或[扣重/▶]键左右移动小数点，按[单位/设置]键选择单位 kg、g、t、lb、斤。

方式二：若无所需称量，则长按[单位/设置]键进入自由称量设置，窗口最左边数字闪烁。按[◀/毛净重]或[扣重/▶]键左右移位，按[+/列印/HI]或[-/暂留/LO]键修改数值或选择小数点位置；按[单位/设置]键选择单位 kg、g、t、lb、斤。

修改完成后按[归零/退出]键则会保存并进入到感量设置，否则长按[归零/退出]键取消当前的设置并返回到称重状态。

3. 当机型设置完成后进入感量设置时，窗口显示“0.01kg”。
4. 方式一：按[+/列印/HI]或[-/暂留/LO]键选择常用感量，按[◀/毛净重]或[扣重/▶]键左右移动小数点。

方式二：若无所需感量，则长按[单位/设置]键进入自由感量设置（按照最小刻度 1/2/5 原则来设置），窗口最右边数字闪烁。按[◀/毛净重]或[扣重/▶]键左右移位，按[+/列印/HI]或[-/暂留/LO]键修改数值或选择小数点位置；

修改完成后按[归零/退出]键进入到校正状态，否则长按[归零/退出]键则会取消当前的设置并返回到称量设置。

5. 当感量设置完成后进入校正时，窗口显示“CAL”时，如果按[扣重/▶]键则会进入校正，长按[归零/退出]键则会退出校正并返回称重状态。

5-2 功能设定

1. 按[单位/设置]键开机或在称重状态下长按[单位/设置]键进入参数设定，显示“check”
2. 按[◀/毛净重]或[扣重/▶]键可循环选择参数
3. 按[单位/设置]键则进入参数选项设置
4. 然后按[◀/毛净重]或[扣重/▶]键循环选择参数选项
5. 按[归零/退出]键保存修改内容并返回上级参数或长按[归零/退出]键不变更设置返回上级参数
6. 按[归零/退出]键返回称重状态。

参数说明

1. **WEIGHT** 内码值显示，可按键检测。

2. **BACKL** 背光模式切换

Off : 关闭背光（任何时候背光灯都不亮）

Auto: 重量稳定或者一有按键动作，背光开启，但是稳定几秒（2s, 4s, 6s, ..., 20s, ever）后背光自动关闭。ever=大于 9d 背光自动开启，并一直持续开启。

On: 开启背光（开机状态下，任何时候背光灯都亮起）

3. **AUTO** 自动关机，可供选项有 **Off**（不自动关机）**5, 10, 30, 60**（低于毛重的 **9d**（含）以下 **5, 10, 30, 60** 分钟无动作则可自动关机）。

4. **UNIT** 单位设定

init: 开机单位设定，kg, t, lb...**Final**

Final: 开机单位为上次关机前的使用单位

use: 使用单位设定，kg, t, lb...

on-kg : 开启 kg 单位 **off-kg**: 关闭 kg 单位

注: 按 **单位/设置** 键选择单位，按 **◀/毛净重** 或 **扣重/▶** 键选择开启或关闭

5. **TZERO** 零点显示范围设定，可供选项 **d0~d5**，**d0**:第一个感量即可显示 **d1**:第二个感量即可显示，放置第一个感量的时候显示 **0**，零点符号不出现。**d2~d5** 依次类推。

6. **HOLD** 保留功能

HoLd 0: 关闭此功能

HoLd 1: 最大值(峰值)暂留，按按单位/设置键取消，按列印键可列印 **HOLD** 值。

HoLd 2: 称重稳定时暂留，按任意键取消。

HoLd 3: 称重稳定时暂留，重量取下后取消。暂留范围以当前暂留值为基准，范围大小可在暂留范围菜单中设置。本模式可实现“累加暂留”，即放上一批物品后暂留，再累加放上第二批物品。

HoLd 4: 按【暂留】键可暂留，按任意键取消。

HoLd 5: 自动暂留功能即简易动物称功能

注: 重量值 $\geq 20d$ 才起作用。

注: 重量值 $\geq 20d$ 才起作用。

HOLD3选项下添加一级子菜单，用于设置暂留范围。 可选值如下：

INF(默认值)/10/20/50/100/200/500/1000/2000/5000/10000/20000/50000，假设当前暂留为 **H**，暂留范围设置为 **R**，感量为 **d**，实际重量值为 **W**，若 $|W-H| \leq R*d$ ，则保持在暂留状态，否则将退出暂留状态。设置为 **INF**，表示暂留范围无穷大(infinity)，此时仅在清空后才取消暂留。

“**HOLD5**”选项下添加一级子菜单，用于设置暂留范围 **HD**。如：0100(默认值)，

在动物放上去后会自动抓取 HOLD 值进入暂留状态, 若需重新进入 HOLD 值抓取状态有以下两种处理:

1. 自动解除暂留功能: 当前暂留值为 CH, 当前重量值为 CW, 暂留范围 HD, (d 为感量), 则当 $|CW-CH| > HD*d$ 时, 将自动解除暂留, 待暂留条件再次满足时, 又会自动暂留;
2. 按“HOLD”键解除暂留功能, 待暂留条件再次满足时, 又会自动暂留。

7. **[HOLD]** 检重启用记忆 **on**: 重新开机自动开启检校状态 **off**: 重新开机不会自动开启检校状态。。

8. **[HOLD]** 是否稳定检校

on: 重量在检重范围内且稳定符号出现后才检重; **off**: 重量在检重范围内即开始检重

9. **[BEEP]** 检重蜂鸣叫声

Hi: 重量大于等于 20d 且大于上限值时, 有声音警示

LO: 重量大于等于 20d 且低于下限值时, 有声音警示

ok: 重量大于等于 20d 且在上下限 (含) 之间, 有声音警示

out: 重量大于等于 20d 且在上下限外, 有声音警示

no.beep: 三段检重(蜂鸣器为静音状态)

10. **[PER]** 外接设备选择, 可供选项: ET、CX、PC、JMS、Godex、BIRCH、ZEBRA、GP、DMP、CK、T.CONT、EXCEL、U-KEY、LP-50。

ET: 大型 LED 显示

CX: 彩信显示屏 V0.02 版

PC: 计算机输出

JMS: 连接衡器管理系统

DMP: 针式打印机

GODEX: 自黏式打印机, 纸宽 5cm*3cm

ZEBRA: 自黏式打印机, 纸宽 5cm*3cm

BIRCH: 自黏式打印机, 纸宽 5cm*3cm

GP: 不干胶打印机, 纸宽 5cm*3cm

CK: 针式打印机, 纸宽 57.5mm, 可打印中文。

T.CONT: 输出格式与托利多连续模式(Toledo Continuous Mode)相兼容

EXCEL: 配合 Windows 的“串行键设备”功能, 可将重量等数据直接输出至 Excel 等软件中, 详细使用方法参见“使用 EXCEL 输出格式”, 下载地址:

<http://www.jadever.com.cn/Download.aspx>,

U-KEY: 配合特定的转接线, 可直接输出到 Excel 等软件中, 支持 WinXP/Win7 系统。

LP-50: 自黏式打印机

注: 使用 JMS 连接称重管理软件时默认英文单位, 如需修改单位需对输出单位进行修改。

使用 CK 打印机打印中文需联系授权经销商做相关设置。

11. **[BAUD]** 设置波特率, 可供选项有: 9600、4800、2400。

12. **Print** 设置打印方式，可供选项有：key, stable, contin。

Key: 按键打印 **stable:** 稳定打印 **Contin:** 连续打印

13. **PrintF** 打印格式预设。1~2 具体见下面附一，最多可设 100 种

14. **Filter** 滤波等级设定，可供选项有：1, 2, 3, 4，级别越高适用于越震动的环境，称重速度越慢。

15. **Filter** 归零扣重条件，可供选项有：stable, auto, always。

stable：稳定时按扣重或者归零键才动作

always：无需稳定就可按扣重或者归零键,会立即发生动作。

auto：无需稳定就可按扣重或者归零键,但是到稳定后才发生动作。

16. **RTC** 打印时间日期

OFF:打印时不打印日期时间

ON:打印时会打印日期时间

RTC 值设定: 进入 RTC 参数设定，切换到窗口显示 on。按 **单位/设置** 键进入 RTC 值设定，窗

口显示年份。按 **扣重/▶** 或 **净毛重/◀** 键循环切换显示年份、月份、时间，如要修改则按 **单位/设**

置 键进入修改。例如修改时间显示 00: 00: 00 时，按 **单位/设置** 键进入末位数值闪烁，再按

扣重/▶ 或 **净毛重/◀** 键数值闪烁并移位。按 **保留/LO** 或 **打印/HI** 键修改参数值，修改完成后按 **归**

零/退出 键保存。

17. **Off** 重量记忆参数，可供选项有：on 重开机后显示关机前的重量，off 重开机不显示关机前的重量。

18. **Reset** 参数初始化，按 **单位/设置** 键两次即可开始初始化，显示 ok 即初始化完成。

6. 单点校正及多点校正

注：(1)校正前需设置好称量，校正所用的单位就是称量设置时选择的单位。

(2)校正过程中，长按 **归零/退出** 键不保存退出校正并返回称重状态。

(3)按 **扣重/▶** 键开机或保存感量设置后显示“CAL”进入校正。

下面以 3kg/10g 为例：

1. 按住 **扣重/▶** 键不放，并打开电源开关，等待窗口显示“CAL”。

2. 清空秤盘，按 **扣重/▶** 键进入零点校正，“0.00”闪烁。

3. 等待窗口显示第 1 校正点重量值“1.00kg”（第 1 校正点根据当前机型自动提供一个默认值，如 3kg 称量就是 1kg）。若需要更改校正值，按 **单位/设置** 键即进入数值输入模式，按 **◀/毛净重** 或

扣重/▶ 移位，按 **+ /列印/HI** 或 **- /暂留/LO** 修改数值，修改完成后按 **归零/退出** 键保存。

4. 放置相应砝码并按 **扣重/▶** 键，完成第 1 点校正。（在校完第 1 点后，处于类似称重的状态，窗

口可显示重量值变化)。

5. 若在零点和至少一个校正点校正完毕后不再校正，则跳到第 7 步；若要继续校正则继续操作第 6 步。
6. 任意选择后面的校正点。如已经在 1kg 处校正好，再加放 500g 砝码，显示窗口会自动显示 1.5kg。此时再按 **扣重/▶** 键，完成第二点校正，重复第 6 步，可实现后续校正点的校正。
7. 按 **归零/退出** 键，窗口显示 “PASS”，保存并返回称重状态。

注：若第五点校正完成后窗口会自动显示 “PASS”，保存并返回称重状态。

7. 操作说明

7-1 称重

归零状态下，把重物放于秤盘上，窗口显示物体的毛重值。

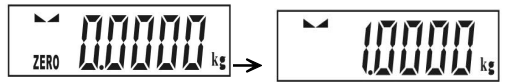

注：请先选择相应的量测单位



7-2 扣重&预先扣重

扣重

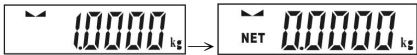

当称重物体需放置于容器之内，容器须做扣重。

1. 在归零状态下，把容器放于秤盘之上，等稳定符号出现后，按 **扣重/▶** 键完成扣重动作。



2. 把重物置于容器内，此时窗口显示重物的净重值。
3. 清空秤盘，窗口显示扣重值（即容器重量）。
4. 若要取消扣重，清空秤盘，按 **扣重/▶** 键或 **归零/退出** 键即可。

预先扣重

1. 长按 **扣重/▶** 键 3 秒钟，窗口进入数字修改模式（最左边的数字闪烁）。
2. 设置扣重值：按 **◀毛净重** 或 **扣重/▶** 移位，按 **+ / 列印 / HI** 或 **- / 暂留 / LO** 修改数值。
3. 按 **归零/退出** 键保存返回称重模式。
4. 把称重物品置于容器内，显示器会自动从总重量中扣除容器重量。
5. 若要取消扣重，清空秤盘，按 **扣重/▶** 键或者 **归零/退出** 键。

7-3 检重



上限值设定

1. 长按 **+ / 列印 / HI** 键，窗口进入数字修改模式（最左边的数字闪烁）。

2. 设置上限值：按  或  移位，按  或  修改数值。

3. 按  键开启或关闭检校。（注：开启时 HI/LO 灯亮起）
4. 按  键确认并储存上限值。

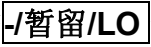
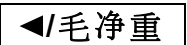
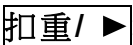
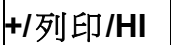
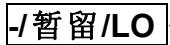
下限值设定

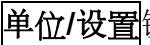
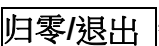
1. 长按  键，窗口进入数字修改模式（最左边的数字闪烁）。
2. 设置下限值：按  或  移位，按  或  修改数值。

3. 按  键开启或关闭检校。
4. 按  键确认并储存下限值。

5. 当上下限值设定完成后，把称重放于秤盘：



注：当称重物品重量低于下限值且大于等于 20 个感量时，出现 LO 指示符号。

当称重物品重量介于上限和下限值之间(包括上下限)且大于等于 20 个感量时，出现 OK 指示符号。

当称重物品重量大于上限时且大于等于 20 个感量时，出现 HI 指示符号。

当切换使用单位后需重新设置检重值方可检重

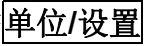
7-4 简易计数

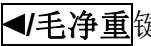
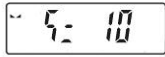
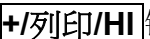
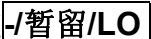
1. 在称重状态下，按  键选择单位“PCS”。

2. 长按  键，初次窗口显示取样数 10pcs。

3. 按  键或  键选择取样数目。可供选项有：10、20、50、100、200、500、1000

(个)。

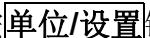
4. 放上相应数目的样品并按  键确认。窗口先显示“SAMP”，一秒钟后显示取样数目。

 → 

5. 取下样品，放上重物，显示器执行计数动作。
6. 若要返回称重状态，按  键选择所需的计量单位。

注：①当单重小于 4/5 感量时，“▼”指示符号“单重不足”；②选择的取样数越大，计数结果越准确。

7-5 秤对打印机初始化（选配的功能）

1. 按[单位/设置]键开机进入参数设置，按[毛净重]键或[扣重/]移游标到窗口显示 **Per 1**
2. 按[单位/设置]键进入外接设备参数修改，按[毛净重]键或[扣重/]键选择打印机类型
3. 当选择好某一个打印机后，按[单位/设置]键窗口将显示 **UNSUP** 或 **init?** 。
 - 显示 **UNSUP** 时表示此打印机不需要初始化，按[归零/退出]键返回；
 - 显示 **init?** 时表示此打印机需要初始化。按[单位/设置]键对打印机进行初始化，显示 **init...**，1 秒后显示此打印机类型，再重复按[归零/退出]键可返回显示 **Per 1** 再按[归零/退出]键可返回称重。若不想对此打印机进行初始化，按[归零/退出]键取消，窗口将显示此打印机类型，再按[毛净重]键或[扣重/]键选择其他的打印机类型。

8. 计算机对称的控制命令（选配）

外接设备选择 **pc**, 打印方式选择 **key**: 打开串口调试助手,在发送区输入大写字母“Z”、“T”、“R”，“C”，“P”再按发送，秤可执行相应的动作，同时有按键声。

R/P:读取重量值 T:扣重 ， Z: 归零， C: 取消扣重

9. 错误信息提示和故障排除

错误信息	问题状况	解决方法
ERR0	归零时超出归零范围	使得重物在 2%满载内
ERR1	设置精度超出 300-300000 或称量不符合规格	调整感量或重设称量再调整感量
ERR2	开机零点超出 30%满载	1. 检查秤盘上是否有其它物品干涉，移开该物品 2. 未校正，进行校正 3. LOAD CELL 故障，需更换或联系维修部门。
ERR3	超出 A/D 解析范围	1. 检查是否 A/D 故障，更换 AD 2. LOAD CELL 故障，需更换或联系维修部门
ERR4	EEPROM Chksum 有误	重新焊 EEPROM 或联系维修部门
ERR5	称重物超出满载+9e	将超载的部分拿开

ERR6	超出显示范围	-----
ERR8	设置的检重值大于满载	重新设置检重值
ERR9	数值不在扣重范围内	使扣重值满足：0<扣重值≤满载
ERR10	校正值错误	放置正确的砝码校正且校正值得≤满载

附：打印样本（选配）

打印设备	格式	样本
PC	prt-01	<div style="border: 1px solid black; border-radius: 10px; padding: 5px; text-align: center;"> 2004.11.25 12:28:26 1. 000 kg </div>
	prt-02	<div style="border: 1px solid black; border-radius: 10px; padding: 5px; text-align: center;"> 2004.11.25 12:27:58 G.W.: 1. 500 kg T.W.: 0. 500 kg N.W.: 1. 000 kg </div>
	prt-03	<div style="border: 1px solid black; border-radius: 10px; padding: 5px; text-align: center;"> 1. 000 kg </div>
	prt-04	<div style="border: 1px solid black; border-radius: 10px; padding: 5px; text-align: center;"> ST GW + 100.00 UT GW + 100.00 UT NW - 200.00 ST NW - 200.00 </div> <p>ST 表示稳定， UT 表示不稳定； NW 表示净重， GW 表示毛重 连续送</p>
	prt-05	<div style="border: 1px solid black; border-radius: 10px; padding: 5px; text-align: center;"> ST, GS, + 100.00kg US, GS, + 100.00kg US, NT, - 200.00kg ST, NT, - 200.00kg </div> <p>ST 表示稳定， US 表示不稳定； NT 表示净重， GS 表示毛重 连续送</p>

	prt-06	<div style="border: 1px solid black; border-radius: 10px; padding: 5px; margin-bottom: 5px;"> ST <div style="border: 1px solid black; border-radius: 5px; padding: 2px; display: inline-block;">ST, + 100.00kg</div>, + 100.00kg ST GW + 100.00 kg </div> <div style="border: 1px solid black; border-radius: 5px; padding: 2px; display: inline-block; margin-top: 5px;">ST, - 100.00kg</div> <p>其中"ST,"是固定的前缀</p>
	prt-07	<div style="border: 1px solid black; border-radius: 5px; padding: 2px; display: inline-block; margin-bottom: 5px;">+ 100.00kg</div> <div style="border: 1px solid black; border-radius: 5px; padding: 2px; display: inline-block; margin-top: 5px;">- 100.00kg</div>
	prt-08	02+符号+数据(无小数点, 6位)+小数点位+异或校验高位+异或校验低位+03;
BIRCH/GODEX/ZEBRA/CK	prt-01	<div style="border: 1px solid black; border-radius: 10px; padding: 5px; text-align: center;"> 2004.11.25 12:28:26 1. 000 kg </div>
	prt-02	<div style="border: 1px solid black; border-radius: 10px; padding: 5px; text-align: center;"> 2004.11.25 12:27:58 G.W.: 1. 500 kg T.W.: 0. 500 kg N.W.: 1. 000 kg </div>
CK 中文样本	prt-02	<div style="border: 1px solid black; border-radius: 10px; padding: 5px;"> 2010-11-12 13:14:15 毛重: 1.48 kg 扣重: 0.00 kg 净重: 1.48 kg </div>
DMP	prt-01	<div style="border: 1px solid black; border-radius: 5px; padding: 5px; text-align: center;"> 2004.11.25 12:28:26 1. 000 kg </div>

	prt-02	<div style="border: 1px solid black; padding: 5px;"> <p>2012.04.26 13:05:33</p> <p>G.W.: 100.00 kg</p> <p>T.W.: 0.00 kg</p> <p>N.W.: 100.00 kg</p> </div>
	<p>累计显示时,且为总合时,如 LCD 左下角显示时按打印 键</p>	<div style="border: 1px solid black; padding: 5px;"> <p>2010.01.01 06:31:54</p> <p>(01) 1.765 kg (02) 1.760 kg (03) 1.760 kg</p> <p>-----</p> <p>(03) 5.285 kg</p> </div>
ET	prt-01	<div style="border: 1px solid black; padding: 5px;"> <p>EtOut: 1.00 kg</p> </div>
U-key	prt-01	0.985
	prt-02	0.985 kg

注：（1）打印样本”可变化相当多的格式。当使用者提出其格式需求后，对于 BIRCH/GODEX/ZEBRA/GP 打印机，经由原厂设计格式文档再 E-mail 回传给使用者，经由计算机灌进格式文文件，即可印出想要印出之格式。对于 DMP 打印机，则需更改秤的设计。